

eCANTER 9C18e

VEHÍCULO CON DIRECCIÓN A LA IZQUIERDA

MODELO / TIPO DE VEHÍCULO

	9C18e			
Tipo de cabina / ocupantes	Confort, cabina individual / 3			
Variante de batería	M			
Número de ejecución	84008515	84008715	84008815	84008915
Código de modelo FUSO	FECXKELDSEU2	FECXKGLDSEU2	FECXKHL DSEU2	FECXKKLDSEU2

DIMENSIONES [MM]

Distancia entre ejes	3400	3850	4450	4750
Longitud total	6084	6730	7260	7780
Longitud de la cabina	1631			
Anchura total	2153			
Anchura de la cabina	1995			
Altura total	2315–2368		2306–2361	
Ancho de vía	Delante / detrás	1665 / 1660		
Altura del bastidor (en el extremo del bastidor)	212			
Altura libre sobre el suelo	310		305	
Cabina hasta eje trasero	2875	3325	3925	4225
Cabina hasta extremo del bastidor	4349	5099	5599	6149
Longitud máxima de la carrocería ²⁾	4985	5728	6718	7213
Anchura del bastidor	850			
Voladizo delante	1185			
Voladizo detrás	1395	1695	1595	1845
Eje delantero hasta comienzo carrocería	625			
Distancia recomendada de cabina a carrocería	100			

MASAS [KG]

Masa en vacío ¹⁾		3415	3440	3465	3490
	Delante / detrás	1810 / 1605	1806 / 1634	1802 / 1663	1850 / 1640
Masa máxima autorizada	8550				
Cargas técnicas sobre el eje ¹⁾	Delante / detrás	3400 / 5990			
Capacidad de carga del chasis ²⁾		5135	5110	5085	5060

RENDIMIENTO DE CONDUCCIÓN Y MANIOBRABILIDAD

Velocidad máxima	km/h	89			
Diámetro de giro mínimo [m]	De bordillo a bordillo	13,0	14,6	16,6	17,6
	De pared a pared	14,4	16,0	18,0	19,0

1) El peso se refiere al vehículo base (serie europea, incluyendo batería de alto voltaje, hermetizante para neumáticos, herramientas y conductor con 75 kg) sin equipamiento opcionales. El peso cambia correspondientemente con cada equipamiento opcional.

2) Valor máximo calculado, que hay que comprobar dependiendo de la superestructura y de la aplicación.

Reservado el derecho a efectuar modificaciones. Todos los datos son valores aproximativos.

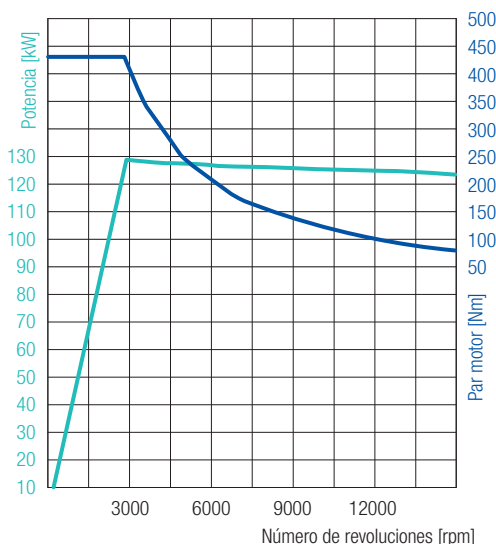

129 kW (175 CV)
430 Nm

eCANTER 9C18e

VEHÍCULO CON DIRECCIÓN A LA IZQUIERDA

TRACCIÓN ELÉCTRICA

Tipo	S40		
Potencia máxima / potencia constante	129 kW (175 CV) / 110 kW (150 CV)		
Par de giro máximo / par de giro constante	430 Nm / 250 Nm		
Toma de fuerza (opcional)	Tipo	mPTO para conexión de bomba	mPTO para polea de transmisión
	Par de giro máximo	222 Nm con 2000 rpm	64 Nm con 7000 rpm
	Potencia / par de giro constante	17 kW / 166 Nm, máximo 2000 rpm	17 kW / 46 Nm, máximo 7000 rpm
	Desmultiplicación	0,286	–

BATERÍA DE ALTO VOLTAJE

Variante de batería	M	
Capacidad aprovechable / instalada	kWh	78 / 82
Peso ³⁾	kg	930
Autonomía ⁴⁾	km	140

CARGA

Tipos / variantes de conexión		CCS TYP 2 (AC / DC)	
Capacidad máxima de carga AC / DC	kW	22 / 104	
Tiempo máximo de carga AC ⁵⁾	0–100 %	h:min	4:54
Tiempo máximo de carga DC ⁵⁾	20–80 %	h:min	0:26
	5–90 %	h:min	0:44

CADENA CINEMÁTICA

Capacidad ascensional	20 %
-----------------------	------

CHASIS

Eje delantero / eje trasero	Ballestas / eje E	
Neumáticos	225/70 R 19,5	
Rueda	19,5 x 6,00 - 127	
Dirección	Dirección a la izquierda	Dirección de recirculación de bolas con servodirección, columna de dirección telescópica de inclinación variable y cerradura de bloqueo de la dirección
Frenos	Freno de servicio	Hidráulico con servofreno por depresión, doble circuito de frenos con válvula de frenado regulada en función de la carga en las ruedas traseras
	Delante / detrás	Freno de disco (355 x 42 mm)
	Freno de estacionamiento	Pinza de freno electromagnética en el freno de disco trasero
Suspensión	Delante / detrás	Ballestas semielípticas con amortiguadores y estabilizador
Bastidor	Tipo	Bastidor de travesaños con refuerzos y travesaños
Sistema eléctrico	Baterías de bajo voltaje	De serie 12 V (80 Ah), opcional 24 V (80 + 60 Ah)

3) El peso indicado contiene tanto la(s) batería(s) de 325 kg cada una como las instalaciones periféricas (cableado, termostato, protección, etc.).

4) La autonomía depende de diversos factores, como por ejemplo la carga, el estilo de conducción, la topografía, la temperatura ambiente, el tiempo atmosférico, la edad de la batería, el equipamiento del vehículo. La autonomía efectiva puede diferir. Los datos de autonomía han sido comprobados con semirremolque contenedor, con el 50 % de la carga útil, con una temperatura ambiente de 20 °C y con una edad mediana de la batería.

5) El tiempo de carga depende de diversos factores, como por ejemplo la capacidad de carga del vehículo y de la estación de carga, el estado de carga de la batería, de la temperatura ambiente y de la temperatura de la batería.

Los datos de tiempo de carga han sido comprobados con la temperatura óptima de 20 °C.

Las ilustraciones pueden contener también accesorios y equipos especiales que no forman parte del volumen de suministro de serie. La hoja de datos puede contener modelos y prestaciones de servicio que no se ofrecen en determinados países.

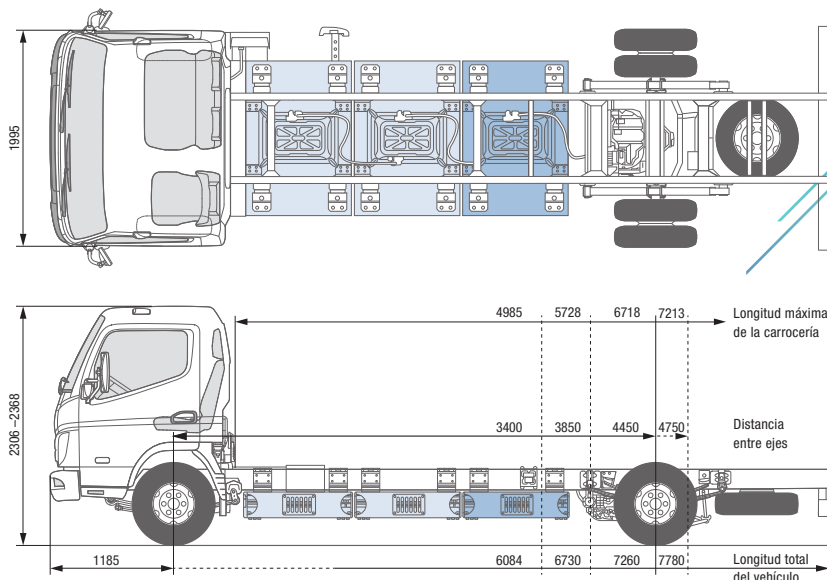

eCANTER 9C18e

VEHÍCULO CON DIRECCIÓN A LA IZQUIERDA

MODELO / TIPO DE VEHÍCULO

	9C18e	
Tipo de cabina / ocupantes	Confort, cabina individual / 3	
Variante de batería	L	
Número de ejecución	84009815	84009915
Código de modelo FUSO	FECXKHLESEU2	FECXKKLESEU2

DIMENSIONES [MM]

Distancia entre ejes		4450	4750
Longitud total		7230	7780
Longitud de la cabina			1631
Anchura total			2153
Anchura de la cabina			1995
Altura total			2306–2361
Ancho de vía	Delante / detrás		1665 / 1660
Altura del bastidor (en el extremo del bastidor)			212
Altura libre sobre el suelo			305
Cabina hasta eje trasero		3925	4225
Cabina hasta extremo del bastidor		5599	6149
Longitud máxima de la carrocería ²⁾		6718	7213
Anchura del bastidor			850
Voladizo delante			1185
Voladizo detrás		1595	1845
Eje delantero hasta comienzo carrocería			625
Distancia recomendada de cabina a carrocería			100

MASAS [KG]

Masa en vacío ¹⁾		4055	4070
	Delante / detrás	2190 / 1865	2225 / 1845
Masa máxima autorizada			8550
Cargas técnicas sobre el eje ¹⁾	Delante / detrás		3400 / 6000
Capacidad de carga del chasis ²⁾		4495	4480

RENDIMIENTO DE CONDUCCIÓN Y MANIOBRABILIDAD

Velocidad máxima	km/h		89
Diámetro de giro mínimo [m]	De bordillo a bordillo	16,6	17,6
	De pared a pared	18,0	19,0

¹⁾ El peso se refiere al vehículo base (serie europea, incluyendo batería de alto voltaje, hermetizante para neumáticos, herramientas y conductor con 75 kg) sin equipamiento opcionales. El peso cambia correspondientemente con cada equipamiento opcional.

²⁾ Valor máximo calculado, que hay que comprobar dependiendo de la superestructura y de la aplicación.

Reservado el derecho a efectuar modificaciones. Todos los datos son valores aproximativos.

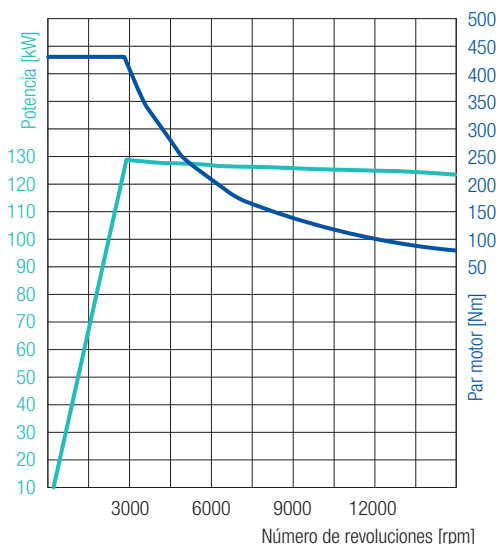

eCANTER 9C18e

VEHÍCULO CON DIRECCIÓN A LA IZQUIERDA

129 kW (175 CV)
430 Nm

TRACCIÓN ELÉCTRICA

Tipo	S40		
Potencia máxima / potencia constante	129 kW (175 CV) / 110 kW (150 CV)		
Par de giro máximo / par de giro constante	430 Nm / 250 Nm		
Toma de fuerza (opcional)	Tipo	mPTO para conexión de bomba	mPTO para polea de transmisión
	Par de giro máximo	222 Nm con 2000 rpm	64 Nm con 7000 rpm
	Potencia / par de giro constante	17 kW / 166 Nm, máximo 2000 rpm	17 kW / 46 Nm, máximo 7000 rpm
	Desmultiplicación	0,286	–

BATERÍA DE ALTO VOLTAJE

Variante de batería	L		
Capacidad aprovechable / instalada	kWh	116 / 124	
Peso ³⁾	kg	1395	
Autonomía ⁴⁾	km	200	

CARGA

Tipos / variantes de conexión			CCS TYP 2 (AC / DC)
Capacidad máxima de carga AC / DC	kW	22 / 104	
Tiempo máximo de carga AC ⁵⁾	0–100 %	h:min	6:00
Tiempo máximo de carga DC ⁵⁾	20–80 %	h:min	0:39
	5–90 %	h:min	1:16

CADENA CINEMÁTICA

Capacidad ascensional	20 %
-----------------------	------

CHASIS

Eje delantero / eje trasero	Ballestas / eje E		
Neumáticos	225/70 R 19,5		
Rueda	19,5 x 6,00 - 127		
Dirección	Dirección a la izquierda	Dirección de recirculación de bolas con servodirección, columna de dirección telescópica de inclinación variable y cerradura de bloqueo de la dirección	
Frenos	Freno de servicio	Hidráulico con servofreno por depresión, doble circuito de frenos con válvula de frenado regulada en función de la carga en las ruedas traseras	
	Delante / detrás	Freno de disco (355 x 42 mm)	
	Freno de estacionamiento	Pinza de freno electromagnética en el freno de disco trasero	
Suspensión	Delante / detrás	Ballestas semielípticas con amortiguadores y estabilizador	
Bastidor	Tipo	Bastidor de travesaños con refuerzos y travesaños	
Sistema eléctrico	Baterías de bajo voltaje	De serie 12 V (80 Ah), opcional 24 V (80 + 60 Ah)	

3) El peso indicado contiene tanto la(s) batería(s) de 325 kg cada una como las instalaciones periféricas (cableado, termostato, protección, etc.).

4) La autonomía depende de diversos factores, como por ejemplo la carga, el estilo de conducción, la topografía, la temperatura ambiente, el tiempo atmosférico, la edad de la batería, el equipamiento del vehículo. La autonomía efectiva puede diferir. Los datos de autonomía han sido comprobados con semirremolque contenedor, con el 50 % de la carga útil, con una temperatura ambiente de 20 °C y con una edad mediana de la batería.

5) El tiempo de carga depende de diversos factores, como por ejemplo la capacidad de carga del vehículo y de la estación de carga, el estado de carga de la batería, de la temperatura ambiente y de la temperatura de la batería.

Los datos de tiempo de carga han sido comprobados con la temperatura óptima de 20 °C.

Las ilustraciones pueden contener también accesorios y equipos especiales que no forman parte del volumen de suministro de serie. La hoja de datos puede contener modelos y prestaciones de servicio que no se ofrecen en determinados países.

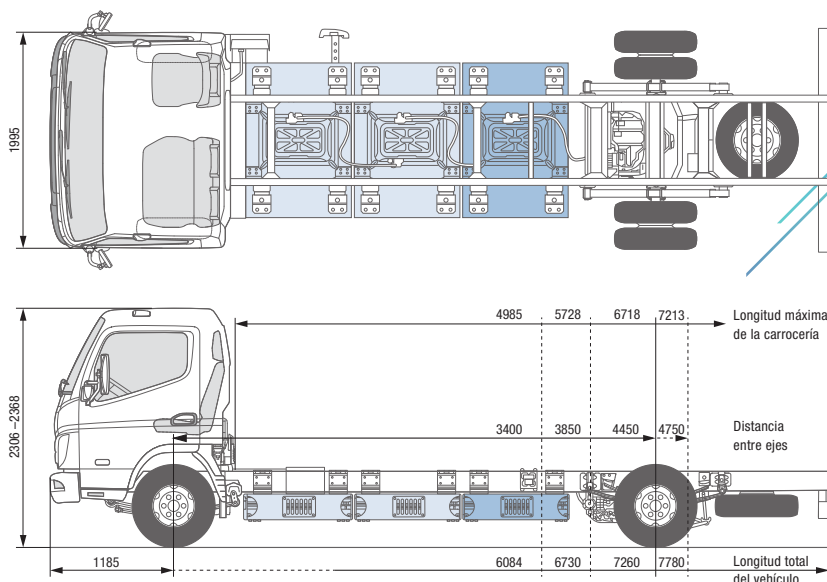

eCANTER 9C18e

VEHÍCULO CON DIRECCIÓN A LA DERECHA

MODELO / TIPO DE VEHÍCULO

	9C18e			
Tipo de cabina / ocupantes	Confort, cabina individual / 3			
Variante de batería	M			
Número de ejecución	84008525	84008725	84008825	84008925
Código de modelo FUSO	FECXKERDSEU2	FECXKGRDSEU2	FECXKHRDSEU2	FECXKKRDSEU2

DIMENSIONES [MM]

	3400	3850	4450	4750
Distancia entre ejes	3400	3850	4450	4750
Longitud total	6084	6730	7260	7780
Longitud de la cabina	1631			
Anchura total	2153			
Anchura de la cabina	1995			
Altura total	2315–2368		2306–2361	
Ancho de vía	Delante / detrás		1665 / 1660	
Altura del bastidor (en el extremo del bastidor)	212			
Altura libre sobre el suelo	310		305	
Cabina hasta eje trasero	2875	3325	3925	4225
Cabina hasta extremo del bastidor	4349	5099	5599	6149
Longitud máxima de la carrocería ²⁾	4985	5728	6718	7213
Anchura del bastidor	850			
Voladizo delante	1185			
Voladizo detrás	1395	1695	1595	1845
Eje delantero hasta comienzo carrocería	625			
Distancia recomendada de cabina a carrocería	100			

MASAS [KG]

	3550	3565	3590	3605
Masa en vacío ¹⁾	3550	3565	3590	3605
	Delante / detrás		2055 / 1535	
	1935 / 1615	1985 / 1580	2070 / 1535	
Masa máxima autorizada	8550			
Cargas técnicas sobre el eje ¹⁾	Delante / detrás		3400 / 6000	
Capacidad de carga del chasis ²⁾	5000	4985	4960	4945

RENDIMIENTO DE CONDUCCIÓN Y MANIOBRABILIDAD

	89	
Velocidad máxima	km/h	
Diámetro de giro mínimo [m]	De bordillo a bordillo	13,0
	De pared a pared	14,4
	De bordillo a bordillo	14,6
	De pared a pared	16,0
		16,6
		18,0
		19,0

1) El peso se refiere al vehículo base (serie europea, incluyendo batería de alto voltaje, hermetizante para neumáticos, herramientas y conductor con 75 kg) sin equipamiento opcionales. El peso cambia correspondientemente con cada equipamiento opcional.

2) Valor máximo calculado, que hay que comprobar dependiendo de la superestructura y de la aplicación.

Reservado el derecho a efectuar modificaciones. Todos los datos son valores aproximativos.

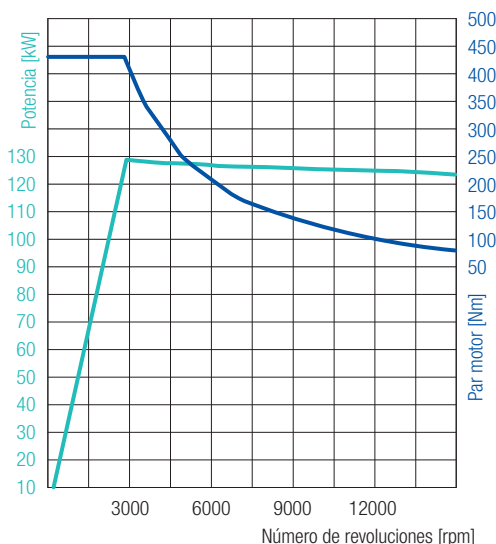

129 kW (175 CV)
430 Nm

eCANTER 9C18e

VEHÍCULO CON DIRECCIÓN A LA DERECHA

TRACCIÓN ELÉCTRICA

Tipo	S40		
Potencia máxima / potencia constante	129 kW (175 CV) / 110 kW (150 CV)		
Par de giro máximo / par de giro constante	430 Nm / 250 Nm		
Toma de fuerza (opcional)	Tipo	mPTO para conexión de bomba	mPTO para polea de transmisión
	Par de giro máximo	222 Nm con 2000 rpm	64 Nm con 7000 rpm
	Potencia / par de giro constante	17 kW / 166 Nm, máximo 2000 rpm	17 kW / 46 Nm, máximo 7000 rpm
	Desmultiplicación	0,286	–

BATERÍA DE ALTO VOLTAJE

Variante de batería	M		
Capacidad aprovechable / instalada	kWh	78 / 82	
Peso ³⁾	kg	930	
Autonomía ⁴⁾	km	140	

CARGA

Tipos / variantes de conexión			CCS TYP 2 (AC / DC)
Capacidad máxima de carga AC / DC	kW	22 / 104	
Tiempo máximo de carga AC ⁵⁾	0–100 %	h:min	4:54
Tiempo máximo de carga DC ⁵⁾	20–80 %	h:min	0:26
	5–90 %	h:min	0:44

CADENA CINEMÁTICA

Capacidad ascensional	20 %
-----------------------	------

CHASIS

Eje delantero / eje trasero	Ballestas / eje E		
Neumáticos	225/70 R 19,5		
Rueda	19,5 x 6,00 - 127		
Dirección	Dirección a la derecha	Dirección de recirculación de bolas con servodirección, columna de dirección telescópica de inclinación variable y cerradura de bloqueo de la dirección	
Frenos	Freno de servicio	Hidráulico con servofreno por depresión, doble circuito de frenos con válvula de frenado regulada en función de la carga en las ruedas traseras	
	Delante / detrás	Freno de disco (355 x 42 mm)	
	Freno de estacionamiento	Pinza de freno electromagnética en el freno de disco trasero	
Suspensión	Delante / detrás	Ballestas semielípticas con amortiguadores y estabilizador	
Bastidor	Tipo	Bastidor de travesaños con refuerzos y travesaños	
Sistema eléctrico	Baterías de bajo voltaje	De serie 12 V (80 Ah), opcional 24 V (80 + 60 Ah)	

3) El peso indicado contiene tanto la(s) batería(s) de 325 kg cada una como las instalaciones periféricas (cableado, termostato, protección, etc.).

4) La autonomía depende de diversos factores, como por ejemplo la carga, el estilo de conducción, la topografía, la temperatura ambiente, el tiempo atmosférico, la edad de la batería, el equipamiento del vehículo. La autonomía efectiva puede diferir. Los datos de autonomía han sido comprobados con semirremolque contenedor, con el 50 % de la carga útil, con una temperatura ambiente de 20 °C y con una edad mediana de la batería.

5) El tiempo de carga depende de diversos factores, como por ejemplo la capacidad de carga del vehículo y de la estación de carga, el estado de carga de la batería, de la temperatura ambiente y de la temperatura de la batería.

Los datos de tiempo de carga han sido comprobados con la temperatura óptima de 20 °C.

Las ilustraciones pueden contener también accesorios y equipos especiales que no forman parte del volumen de suministro de serie. La hoja de datos puede contener modelos y prestaciones de servicio que no se ofrecen en determinados países.

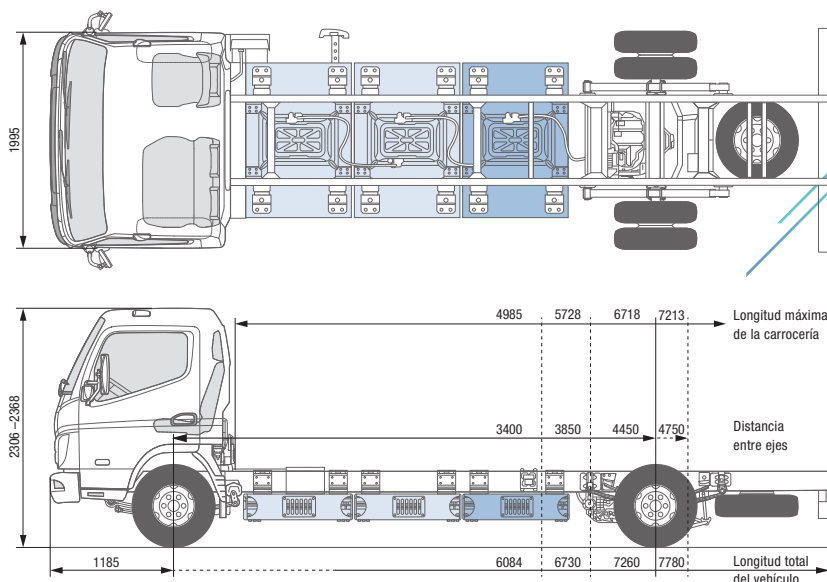

eCANTER 9C18e

VEHÍCULO CON DIRECCIÓN A LA DERECHA

MODELO / TIPO DE VEHÍCULO

	9C18e	
Tipo de cabina / ocupantes	Confort, cabina individual / 3	
Variante de batería	L	
Número de ejecución	84009825	84009925
Código de modelo FUSO	FECXKHRESEU2	FECXKKRESEU2

DIMENSIONES [MM]

Distancia entre ejes		4450	4750
Longitud total		7230	7780
Longitud de la cabina			1631
Anchura total			2153
Anchura de la cabina			1995
Altura total			2306–2361
Ancho de vía	Delante / detrás		1665 / 1660
Altura del bastidor (en el extremo del bastidor)			212
Altura libre sobre el suelo			305
Cabina hasta eje trasero		3925	4225
Cabina hasta extremo del bastidor		5599	6149
Longitud máxima de la carrocería ²⁾		6718	7213
Anchura del bastidor			850
Voladizo delante			1185
Voladizo detrás		1595	1845
Eje delantero hasta comienzo carrocería			625
Distancia recomendada de cabina a carrocería			100

MASAS [KG]

Masa en vacío ¹⁾		4055	4070
	Delante / detrás	2190 / 1865	2225 / 1845
Masa máxima autorizada			8550
Cargas técnicas sobre el eje ¹⁾	Delante / detrás		3400 / 6000
Capacidad de carga del chasis ²⁾		4495	4480

RENDIMIENTO DE CONDUCCIÓN Y MANIOBRABILIDAD

Velocidad máxima	km/h		89
Diámetro de giro mínimo [m]	De bordillo a bordillo	16,6	17,6
	De pared a pared	18,0	19,0

¹⁾ El peso se refiere al vehículo base (serie europea, incluyendo batería de alto voltaje, hermetizante para neumáticos, herramientas y conductor con 75 kg) sin equipamiento opcionales. El peso cambia correspondientemente con cada equipamiento opcional.

²⁾ Valor máximo calculado, que hay que comprobar dependiendo de la superestructura y de la aplicación.

Reservado el derecho a efectuar modificaciones. Todos los datos son valores aproximativos.

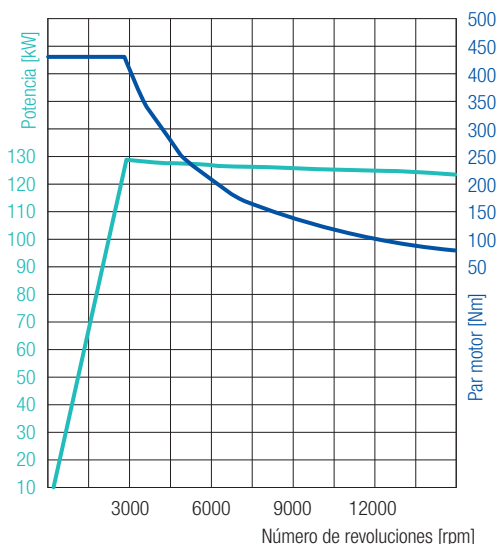

129 kW (175 CV)
430 Nm

eCANTER 9C18e

VEHÍCULO CON DIRECCIÓN A LA DERECHA

TRACCIÓN ELÉCTRICA

Tipo	S40		
Potencia máxima / potencia constante	129 kW (175 CV) / 110 kW (150 CV)		
Par de giro máximo / par de giro constante	430 Nm / 250 Nm		
Toma de fuerza (opcional)	Tipo	mPTO para conexión de bomba	mPTO para polea de transmisión
	Par de giro máximo	222 Nm con 2000 rpm	64 Nm con 7000 rpm
	Potencia / par de giro constante	17 kW / 166 Nm, máximo 2000 rpm	17 kW / 46 Nm, máximo 7000 rpm
	Desmultiplicación	0,286	–

BATERÍA DE ALTO VOLTAJE

Variante de batería	L		
Capacidad aprovechable / instalada	kWh	116 / 124	
Peso ³⁾	kg	1395	
Autonomía ⁴⁾	km	200	

CARGA

Tipos / variantes de conexión			CCS TYP 2 (AC / DC)
Capacidad máxima de carga AC / DC	kW	22 / 104	
Tiempo máximo de carga AC ⁵⁾	0–100 %	h:min	6:00
Tiempo máximo de carga DC ⁵⁾	20–80 %	h:min	0:39
	5–90 %	h:min	1:16

CADENA CINEMÁTICA

Capacidad ascensional	20 %
-----------------------	------

CHASIS

Eje delantero / eje trasero	Ballestas / eje E		
Neumáticos	225/70 R 19,5		
Rueda	19,5 x 6,00 - 127		
Dirección	Dirección a la derecha	Dirección de recirculación de bolas con servodirección, columna de dirección telescópica de inclinación variable y cerradura de bloqueo de la dirección	
Frenos	Freno de servicio	Hidráulico con servofreno por depresión, doble circuito de frenos con válvula de frenado regulada en función de la carga en las ruedas traseras	
	Delante / detrás	Freno de disco (355 × 42 mm)	
	Freno de estacionamiento	Pinza de freno electromagnética en el freno de disco trasero	
Suspensión	Delante / detrás	Ballestas semielípticas con amortiguadores y estabilizador	
Bastidor	Tipo	Bastidor de travesaños con refuerzos y travesaños	
Sistema eléctrico	Baterías de bajo voltaje	De serie 12 V (80 Ah), opcional 24 V (80 + 60 Ah)	

3) El peso indicado contiene tanto la(s) batería(s) de 325 kg cada una como las instalaciones periféricas (cableado, termostato, protección, etc.).

4) La autonomía depende de diversos factores, como por ejemplo la carga, el estilo de conducción, la topografía, la temperatura ambiente, el tiempo atmosférico, la edad de la batería, el equipamiento del vehículo. La autonomía efectiva puede diferir. Los datos de autonomía han sido comprobados con semirremolque contenedor, con el 50 % de la carga útil, con una temperatura ambiente de 20 °C y con una edad mediana de la batería.

5) El tiempo de carga depende de diversos factores, como por ejemplo la capacidad de carga del vehículo y de la estación de carga, el estado de carga de la batería, de la temperatura ambiente y de la temperatura de la batería.

Los datos de tiempo de carga han sido comprobados con la temperatura óptima de 20 °C.

Las ilustraciones pueden contener también accesorios y equipos especiales que no forman parte del volumen de suministro de serie. La hoja de datos puede contener modelos y prestaciones de servicio que no se ofrecen en determinados países.